



# DS18®

## OWNER'S MANUAL

MANUAL DEL USUARIO

# EXL-P

EXL-P800X4 / EXL-P1200X4 / EXL-P2000X4  
Competition 4 Channel Stereo Full-Range Amplifier

Amplificador de 4 Canales Estereo de Rango Completo de Competicion

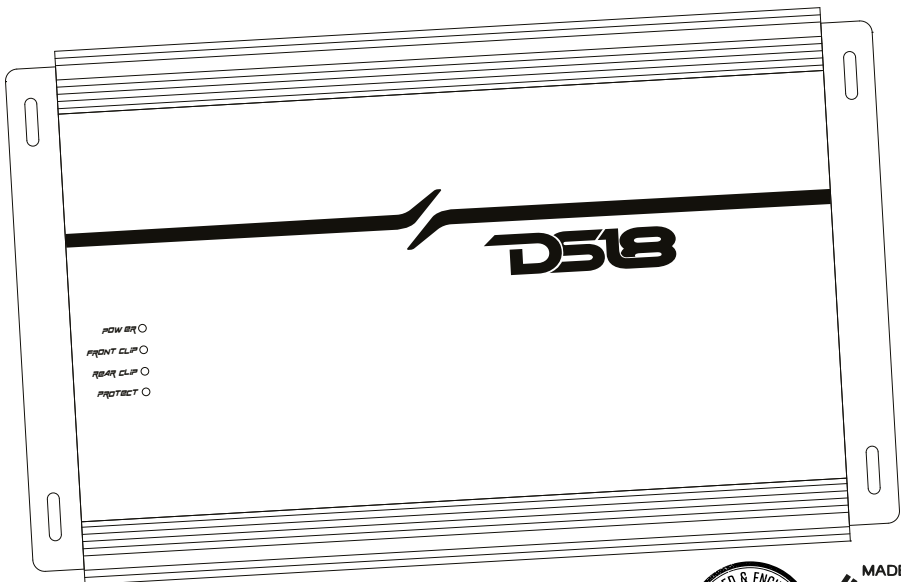

# EXL-P

EXL-P800X4 / EXL-P1200X4 / EXL-P2000X4

## FEATURES

- High power Analog (class A/B) Amplifier
- Protection Circuit: Thermal, Over-Load, DC, Short Circuit, Voltage and Clipping
- LED indicate working status: Power/Protection/Clipping
- Bass Boost with Selectable Frequency and Phase Output Adjustable
- Full Adjustable X-Over with 12dB/Oct Slope
- Remote Bass Knob with Power and Clip LED Indicator included
- Latest SMC and MOSFET Technology
- Reliable Heavy duty Korean Circuit Board design
- Professional Tiffany RCA connectors

## CARACTERÍSTICAS

- Amplificador analógico de alta potencia (clase A / B)
- Circuito de protección: térmico, sobrecarga, CC, cortocircuito, voltaje y recorte
- LED indica el estado de funcionamiento: Energía / Protección / Recorte
- Refuerzo de graves con frecuencia seleccionable y salida de fase ajustable
- X-Over totalmente ajustable con pendiente de 12 dB / oct
- Control remoto de graves con indicador LED de encendido y clip incluido
- Última tecnología SMC y MOSFET
- Diseño de placa de circuito coreano confiable y resistente
- Conectores profesionales Tiffany RCA

The logo for DS18, featuring the letters 'DS18' in a bold, stylized, black font. The 'D' and 'S' are connected, and the '18' is separate. A registered trademark symbol (®) is located to the upper right of the '8'.

**DS18®**

# SPECIFICATIONS

# ESPECIFICACIONES

	EXL-P800X4	EXL-P1200X4	EXL-P2000X4
RMS POWER @ 4 OHM / PODER CONTINUO @ 4 OHM	150W x 4CH	200W x 4CH	275W x 4CH
RMS POWER @ 2 OHM / PODER CONTINUO @ 2 OHM	200W x 4CH	300W x 4CH	500W x 4CH
RMS POWER @ 4 OHM BRIDGE / PODER CONTINUO @ 4 OHM PUENTE	400W x 2CH	600W x 2CH	1000W x 2CH
FREQUENCY RESPONSE / RESPUESTA DE FRECUENCIA	20HZ-20KHZ	20HZ-20KHZ	20HZ-20KHZ
SIGNAL/NOISE RATIO / PROPORCIÓN DE RUIDO/SEÑAL	>98 dB	>98 dB	>98 dB
EFFICIENCY @ 4OHM / EFICIENCIA @ 4OHM	>63%	>63%	>65%
DAMPING FACTOR / FACTOR DE AMORTIGUAMIENTO	140	160	180
THD % / DISTORCION ARMONICA TOTAL (THD)%	<0.10%	<0.10%	<0.10%
LOW LEVEL INPUT RANGE / RANGO DE ENTRADA DE BAJO NIVEL	200MV-6V	200MV-6V	200MV-6V
SELECTABLE X-OVER / CROSSOVER SELECCIONABLE	YES, HPF/FULL/LPF	YES, HPF/FULL/LPF	YES, HPF/FULL/LPF
X-OVER FILTER RANGE / RANGO DE FILTRO DE X-OVER	50HZ ~ 2KHZ	50HZ ~ 2KHZ	50HZ ~ 2KHZ
BASS BOOST RANGE / RANGO DE REFUERZO DE GRAVES	0 ~ +9DB	0 ~ +9DB	0 ~ +9DB
BASS BOOST FREQUENCY / FREQ DEL REFUERZO DE GRAVES	30HZ ~ 60HZ	30HZ ~ 60HZ	30HZ ~ 60HZ
INFRASONIC FILTER / FILTRO INFRASÓNICO	NO / NO	NO / NO	NO / NO
PHASE SELECTOR / SELECTOR DE FASE	0 ~ 180	0 ~ 180	0 ~ 180
CLASS / CLASE	AB (ANALOG)	AB (ANALOG)	AB (ANALOG)
AMPLIFIER TYPE / TIPO DE AMPLIFICADOR	STEREO FULL-RANGE	STEREO FULL-RANGE	STEREO FULL-RANGE
CHANNELS / CANALES	4 CH	4 CH	4 CH
MINIMUM IMPEDANCE / IMPEDANCIA MÍNIMA	2 OHM/CH (4 OHM BRIDGE)	2 OHM/CH (4 OHM BRIDGE)	2 OHM/CH (4 OHM BRIDGE)
LED INDICATOR / INDICADOR LED	PWR / CLIP / PROTECT	PWR / CLIP / PROTECT	PWR / CLIP / PROTECT
POWER INPUT SIZE / CALIBRE DE CABLE DE ENTRADA	4 AWG	4 AWG	0 AWG
FUSE RATING / CAPACIDAD DE FUSIBLES	120A	160A	200A
REMOTE LEVEL CONTROL / CONTROL DE NIVEL REMOTO	YES - DASH MOUNT / SI - MONTAJE TABLERO	YES - DASH MOUNT / SI - MONTAJE TABLERO	YES - DASH MOUNT / SI - MONTAJE TABLERO
COOLING FAN / VENTILADOR	YES / SI	YES / SI	YES / SI
THERMAL PROTECTION / PROTECCIÓN TERMICA	YES / SI >97°C / 206°F	YES / SI >97°C / 206°F	YES / SI >110°C / 230°F
OVER-LOAD PROTECTION / PROTECCIÓN DE SOBRECARGA	YES / SI	YES / SI	YES / SI
DC OUTPUT PROTECTION / PROTECCIÓN DE DC	YES / SI	YES / SI	YES / SI
SHORT CIRCUIT OUTPUT PROTECTION / PROTECCIÓN DE CORTO CIRCUITO	YES / SI	YES / SI	YES / SI
VOLTAGE INPUT PROTECTION / PROTECCIÓN DE VOLTAGE DE ENTRADA	YES / SI >15.5V	YES / SI >15.5V	YES / SI >15.5V
CLIPPING PROTECTION / PROTECCIÓN DE RECORTE	YES / SI	YES / SI	YES / SI
BODY COLOR / FINISH / COLOR DE CUERPO / ACABADO	BLACK ALUMINIUM / ALUMINIO NEGRO	BLACK ALUMINIUM / ALUMINIO NEGRO	BLACK ALUMINIUM / ALUMINIO NEGRO
DIMENSIONS LxWxH (INCHES) / DIMENSIONES LxAXxH (MILIMETROS)	11.5 X 8.77 X 2.67" / 292 X 223 X 68 MM	14.25 X 8.77 X 2.67" / 362 X 223 X 68 MM	17.4 X 8.77 X 2.67" / 442 X 223 X 68 MM
HEATSINK LENGTH / LONGITUD DEL DISIPADOR DE CALOR	9.84" / 250MM	12.6" / 320MM	15.75" / 400MM

**WE LIKE IT LOUD**

# EXL-P

## EXL-P AMPS

Thank you for choosing DS18 EXL-P amps!

To Take full advantage of the DS18 EXL-P amps you have just purchased, please read and follow the instructions in this manual. As with all of our products, professional installation by an authorized DS18 dealer is highly recommended!

¡Gracias por elegir los amplificadores DS18 EXL-P!

Para aprovechar al máximo los amplificadores DS18 EXL-P que acaba de comprar, lea y siga las instrucciones de este manual. Al igual que con todos nuestros productos, se recomienda encarecidamente la instalación profesional por parte de un distribuidor autorizado de DS18.

## INTRODUCTION

## INTRODUCCIÓN

The **DS18 EXL-P** Car amplifiers offer high quality audio reproduction for the audiophile and the everyday listener alike. All models feature fully variable crossovers with 12dB per octave slopes, allowing you the ability to tailor the sound to best fit the speakers and your listening preferences.

### Platinum Finish Connections

Ensures solid electrical connections that resist corrosion.

### Fully Variable Crossovers

Fully variable crossovers promote installation ease and save the cost of outboard crossovers. Additionally, they may be used in conjunction with outboard passive or active crossovers, depending on the complexity required by the system. The 12 dB per octave slope offers steep roll-off above or below the selected frequency.

### Protection Circuitry

Against Overload, Short Circuit, Thermal, and Reverse Polarity. These protection features are designed to protect the amplifier from misuse, as well as from common causes of amplifier failure.

Los amplificadores para coche **DS18 EXL-P** ofrecen una reproducción de audio de alta calidad tanto para el audiófilo como para el oyente cotidiano. Todos los modelos cuentan con crossovers completamente variables con pendientes de 12dB por octava, lo que le permite adaptar el sonido para adaptarse mejor a los altavoces y sus preferencias de escucha.

### Conexiones con acabado platino

Asegura conexiones eléctricas sólidas que resisten la corrosión.

### Crossovers completamente variables

Los cruces completamente variables promueven la facilidad de instalación y ahorran el costo de los cruces externos. Además, se pueden usar junto con cruces externos pasivos o activos, dependiendo de la complejidad requerida por el sistema. La pendiente de 12 dB por octava ofrece una caída pronunciada por encima o por debajo de la frecuencia seleccionada.

### Circuito de protección

Contra sobrecarga, cortocircuito, térmica y polaridad inversa. Estas funciones de protección están diseñadas para proteger el amplificador de un mal uso, así como de las causas comunes de falla del amplificador.

## INPUT SECTION

## SECCIÓN DE ENTRADA

Because of the wide range of head unit output configurations all DS18 EXL-P amps have an adjustable input sensitivity of "Gain". The gain is not a volume or a power limiting control like a throttle. It makes the amp more sensitive to input from the stereo; with the gain up, the amp will reach full output at a lower volume setting on the deck. At higher gain settings the amp also becomes more and more sensitive to noise from the car's electrical system. Try to run the gain at the lowest setting possible for your system.

There is no correct gain setting, because speakers require different power demands to reach the same output, the gains most often need to be used to compensate for these differences. If you tried to set all the gains at half way you would probably find the system didn't sound very good. Using good judgment and listening carefully to each speaker is still the best way to tune a system.

*Debido a la amplia gama de configuraciones de salida de la unidad principal, todos los amplificadores DS18 EXL-P tienen una sensibilidad de entrada ajustable de "Ganancia". La ganancia no es un control de limitación de volumen o potencia como un acelerador. Hace que el amplificador sea más sensible a la entrada del estéreo; con la ganancia alta, el amplificador alcanzará la salida máxima con un ajuste de volumen más bajo en la plataforma. Con ajustes de ganancia más altos, el amplificador también se vuelve cada vez más sensible al ruido del sistema eléctrico del automóvil. Intente ejecutar la ganancia en la configuración más baja posible para su sistema.*

*Aquí no hay un ajuste de ganancia correcto, porque los altavoces requieren una demanda de potencias diferentes para alcanzar el mismo resultado, las ganancias normalmente deben ser utilizadas para compensar estas diferencias. Si intentaras establecer todas las ganancias a mitad de camino probablemente encontrará que el sistema no suena muy bien. Usando El buen juicio y escuchar atentamente a cada altavoz sigue siendo la mejor manera de sintonizar un sistema.*

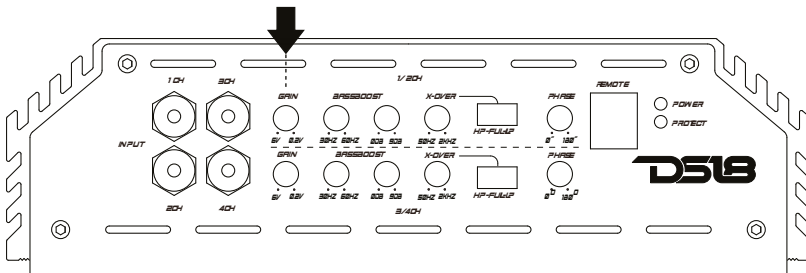

# EXL-P

## CROSSOVER CONTROLS

A crossover is a device that removes unwanted frequencies from a speaker or amplifier. A tweeter can easily be destroyed by bass notes if they are not filtered out. Likewise a subwoofer will not sound natural if it is playing midrange notes. A crossover removes these sounds from the speaker. As you might guess, careful adjustment is needed to ensure that all the speakers are playing the right sounds and that you are left with no "holes" or low spots in the frequency response.

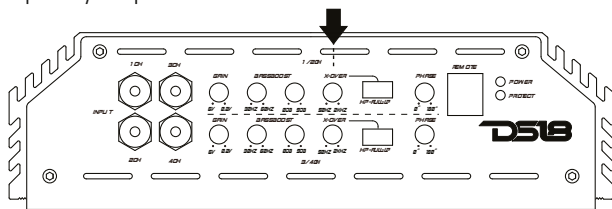

## CONTROL DE CROSSOVER

Un crossover es un dispositivo que elimina las frecuencias no deseadas de un altavoz o amplificador. Un tweeter se puede dañar por las notas graves si no se filtran. Así mismo un el subwoofer no suena natural si está tocando notas de rango medio. Un crossover elimina estos sonidos del altavoz. Como puede adivinar, es necesario realizar un ajuste cuidadoso para garantizar que todos los altavoces reproduzcan los sonidos correctos y que no quede ningún "agujero" o puntos bajos en la respuesta de frecuencia.

## BASS BOOST

DS18 EXL-P amplifiers have an adjustable bass boost. Begin your adjustments at low volume. If you do not hear any improvement then woofer does not need any bass boost.

Use Bass Boost carefully. The demands on power output are tremendous. Try to minimize the use by changing woofer position or the enclosure size.

## REFUERZO DE GRAVES

Los amplificadores DS18 EXL-P tienen un potenciómetro de graves ajustable. Comience sus ajustes a un volumen bajo. Si no escuchas ninguna mejora entonces el woofer no necesita ningún refuerzo de graves.

Utilice el Potenciador de Graves con cuidado. Las demandas de potencia son tremendas. Intente minimizar el uso cambiando la posición del woofer o el tamaño de la caja.

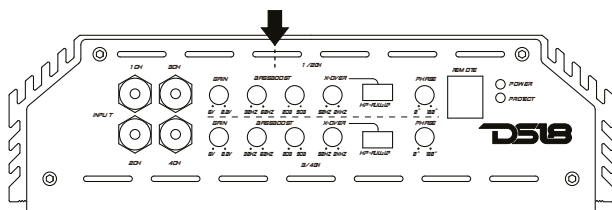

## PHASE

The phase setting synchronizes the phase of your Subwoofer output to that of the other speakers in the car. Set your amp to 0 and listen to a track with some bass. Afterward, set the Phase setting to 180 degrees, and see if the bass output improves or becomes worse with the same track. Leave the switch set to whichever setting yields the best results.

## FASE

El ajuste de fase sincroniza la fase de la salida de su subwoofer con la de los otros altavoces del automóvil. Pon tu amplificador a 0 y escucha una pista con algo de bajo. Luego, establezca la configuración de Fase en 180 grados y vea si la salida de graves mejora o empeora con la misma pista. Deje el interruptor en la configuración que produzca los mejores resultados.

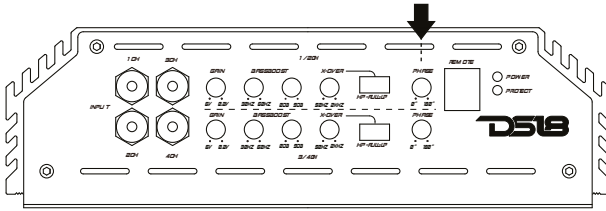

## SPEAKER OUTPUTS

This amplifier is equipped with a large block style terminal for speaker connection. Make this connection carefully and neatly. Strip your wire back and twist the exposed leads and insert them into the block terminal while being careful that there is no loose or frayed strands of wire and tighten the Allen head screw down on the terminal till the wire is tightly secured in place. If the wires ever come in contact with each other the amplifier will go into protection.

## SALIDAS DE ALTAVOCES

Este amplificador está equipado con un terminal tipo bloque grande para la conexión de los altavoces. Haga esta conexión de forma cuidadosa y ordenada. Pele el cable hacia atrás, retuerce los cables expuestos e insértelos en el terminal del bloque teniendo cuidado de que no haya hilos de cable sueltos o deshilachados y apriete el tornillo de cabeza Allen en el terminal hasta que el cable esté bien asegurado en su lugar. Si los cables alguna vez entran en contacto entre sí, el amplificador entrará en modo protección.

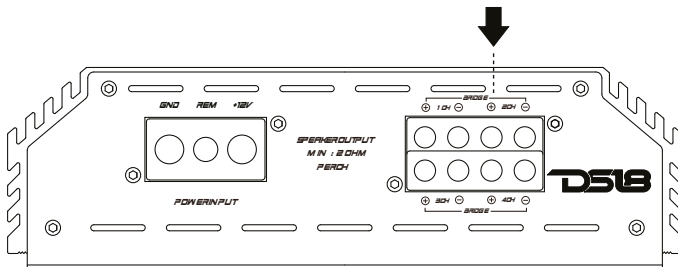

## INSTALLATION

Professional installation by an authorized DS18 EXL-P amps dealer is highly recommended! Otherwise, the performance of your new gear may not be satisfactory. In the event that you decide to do your own installation, please read and follow this manual very carefully. Failure to do so may compromise the integrity of this product, your automobile, and possibly void the product warranty.

Amplifiers are generally mounted in the hatch/ trunk area of a car or SUV, and under or behind the seat of most pick-up trucks. Select a location that will provide adequate ventilation for the amplifier. Avoid mounting the amplifier with the fins down. The fins should be facing up either vertically or horizontally. Secure the amplifier with the screws provided.

Before securing the amplifier, inspect the mounting location carefully to ensure that you do not drill into or damage any electrical, hydraulic, fluid or fuel lines.

## INSTALACIÓN

Se recomienda encarecidamente la instalación profesional por parte de un distribuidor de amplificadores DS18 EXL-P autorizado. De lo contrario, el rendimiento de su nuevo equipo puede no ser satisfactorio. En caso de que decida realizar su propia instalación, lea y siga este manual con mucha atención. No hacerlo puede comprometer la integridad de este producto, su automóvil, y posiblemente anulará la garantía del producto.

Los amplificadores generalmente se montan en el área de la escotilla / maletero de un automóvil o SUV, y debajo o detrás del asiento de la mayoría de las camionetas. Seleccione una ubicación que proporcione una ventilación adecuada para el amplificador. Evite montar el amplificador con las aletas hacia abajo. Las aletas deben mirar hacia arriba, ya sea vertical u horizontalmente. Asegure el amplificador con los tornillos suministrados.

Antes de asegurar el amplificador, inspeccione cuidadosamente la ubicación de montaje para asegurarse de no perforar ni dañar ninguna línea eléctrica, hidráulica, de fluido o de combustible.



## INSTALLATION INSTRUCTIONS

1. Before you start, disconnect the negative cable from the car battery. Tape up the end so it is isolated from the battery.
2. Run an appropriate gauge wire from the battery to the amplifier. Plan this part of the installation carefully. This cable will carry very high current, if it should short to the body and it is not properly fused it could catch fire.
3. Connect the power wire to the battery using a fuse capable of the total current load of all amplifiers connected. Don't install the fuse yet. Wait until the end. Locate the fuse as close as possible to the battery. If the fuse is further than 18 inches (wire length) from the battery you should reevaluate the wire and fuse placement.
4. Find the closest clear metal area to the amp for a ground. Sand, grind or scrape all paint and undercoating from the body and screw the ground securely in place.

**It is advisable to test the ground with an ohmmeter between the ground cable and the negative battery cable to ensure a good low resistance connection. Some panels used in modern cars do not offer the best ground. If you believe this is the case - first consult with the vehicle manufacturer.**

5. Run the speaker wire to the speakers. It is advised that you leave some extra wire at this point. You can fix it later.
6. If you haven't done so already, mount the amp now.
7. Connect the power and ground to the amplifier.

### **ONLY AFTER THIS STEP - SHOULD YOU INSTALL THE FUSE AT THE BATTERY.**

8. Connect the remote wire from the head unit to the amplifier. Now is a good time to turn on the amp for the first time. Make sure it turns on properly and does not go into protection mode.
9. Connect the speaker wires to the amp and speakers (make sure the amp is off first). Make sure the polarity (+) and (-) is correct.
10. Connect the RCA's to the amp.
11. Double check the amplifier controls at this time. Make sure everything is set correctly for your system.
12. Now you're ready to play it for the first time. It is best to leave the gain all the way down at first. Start with the head unit volume low and work your way up.
13. Now you can tune the amp. Take your time and make only one adjustment at a time. It may take some time to get the system fully adjusted. During this time the amp is drawing current from the battery. You should check the battery voltage from time to time and recharge it, if it gets low. That's it. You're done.  
Now have fun.

## INSTRUCCIONES DE INSTALACIÓN

1. Antes de comenzar, desconecte el cable negativo de la batería del automóvil. Pegue el extremo con cinta adhesiva para que quede aislado de la batería.
2. Tienda un cable de calibre adecuado desde la batería hasta el amplificador. Planifique esta parte de la instalación con cuidado. Este cable transportará una corriente muy alta, si el cable está corto de cuerpo y no está correctamente fusionado podría incendiarse.
3. Conecte el cable de alimentación a la batería usando un fusible capaz de soportar la carga de corriente total de todos los amplificadores conectados. No instale el fusible todavía. Espere hasta el final. Ubique el fusible lo más cerca posible de la batería. Si el fusible está a más de 46 centímetros (longitud del cable) de la batería, debe reevaluar la ubicación del cable y el fusible.
4. Encuentre el área de metal transparente más cercana al amplificador para usarla como tierra. Lijar, esmerilar o raspar toda la pintura y la capa base de la carrocería y atornillar la tierra firmemente en su lugar.

**Es recomendable probar la tierra con un ohmímetro entre el cable de tierra y el cable negativo de la batería para asegurar una buena conexión de baja resistencia. Algunos paneles utilizados en automóviles modernos no ofrecen el mejor terreno. Si cree que este es el caso, consulte primero con el fabricante del vehículo.**

5. Tienda el cable del altavoz hasta los altavoces. Se recomienda que deje un poco de cable adicional en este punto. Puedes arreglarlo más tarde.
6. Si aún no lo ha hecho, monte el amplificador ahora
7. Conecte la alimentación y la tierra al amplificador.

### **SOLO DESPUÉS DE ESTE PASO, DEBE INSTALAR EL FUSIBLE EN LA BATERÍA.**

8. Conecte el cable remoto de la unidad principal al amplificador.  
Ahora es un buen momento para encender el amplificador por primera vez.  
Asegúrese de que se encienda correctamente y no entre en modo de protección.
9. Conecte los cables de los altavoces al amplificador y los altavoces (asegúrese de que el amplificador esté apagado primero). Asegúrese de que la polaridad (+) y (-) sea correcta.
10. Conecte los RCA al amplificador.
11. Verifique dos veces los controles del amplificador en este momento. Asegúrese de que todo esté configurado correctamente para su sistema.
12. Ahora estás listo para usarlo por primera vez. Es mejor dejar la ganancia al mínimo al principio. Comience con el volumen de la unidad principal bajo y vaya subiendo.
13. Ahora puede sintonizar el amplificador. Tómate tu tiempo y haz solo un ajuste a la vez. Es posible que el sistema tarde un poco en ajustarse completamente. Durante este tiempo, el amplificador está consumiendo corriente de la batería. Debe verificar el voltaje de la batería de vez en cuando y recargarla, si es necesario. Eso es. Ya terminaste. Ahora diviértete.

**EX-P300X4 / EX-P1200X4 / EX-P2000X4**

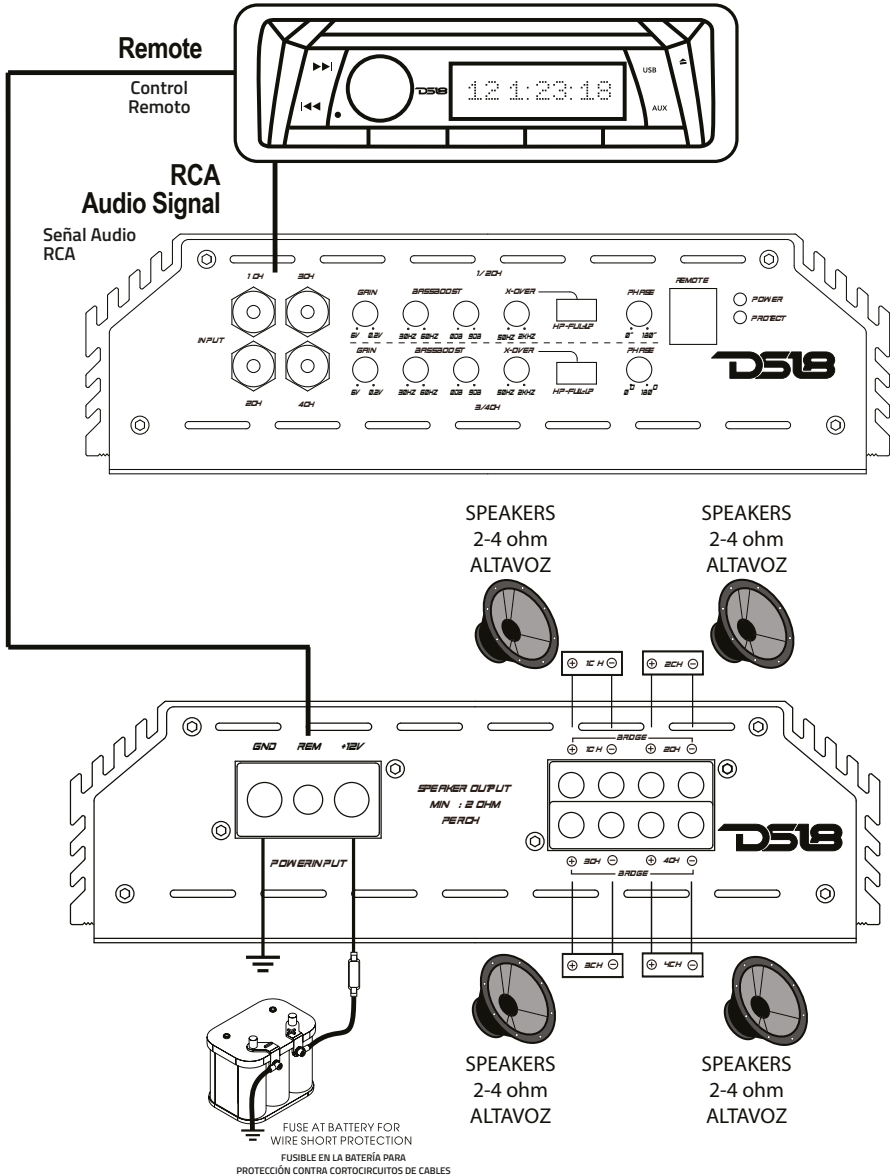

## INSTALLATION

### BRIDGE MODE

## INSTALACIÓN

### MODO PUENTE

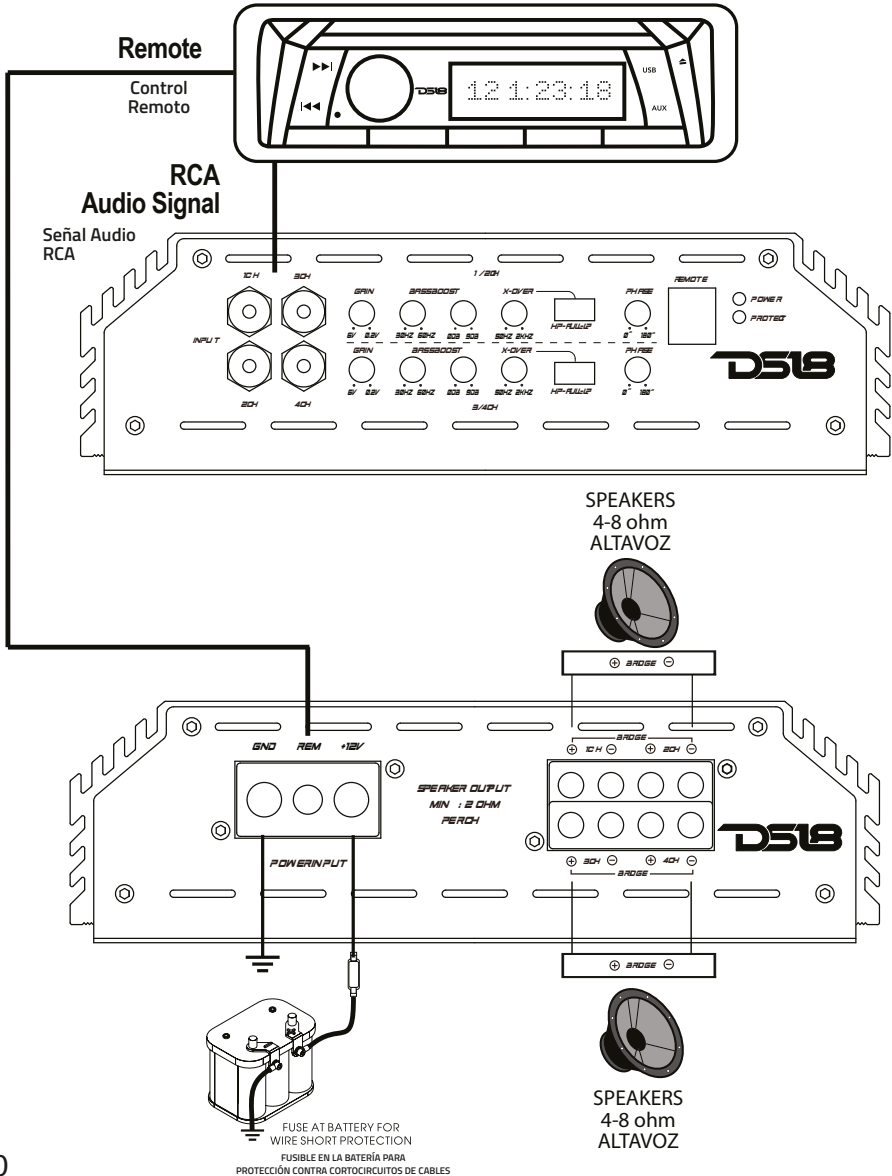

# DIMENSIONS

# DIMENSIONES

EXL-P800x4 / EXL-P1200x4 / EXL-P2000x4

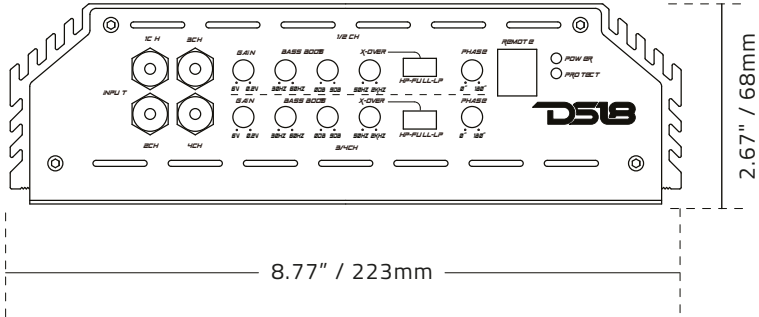

EXL-P800X4 : 9.84" / 250mm

EXL-P1200X4 : 12.60" / 320mm    EXL-P2000X4 : 15.75" / 400mm

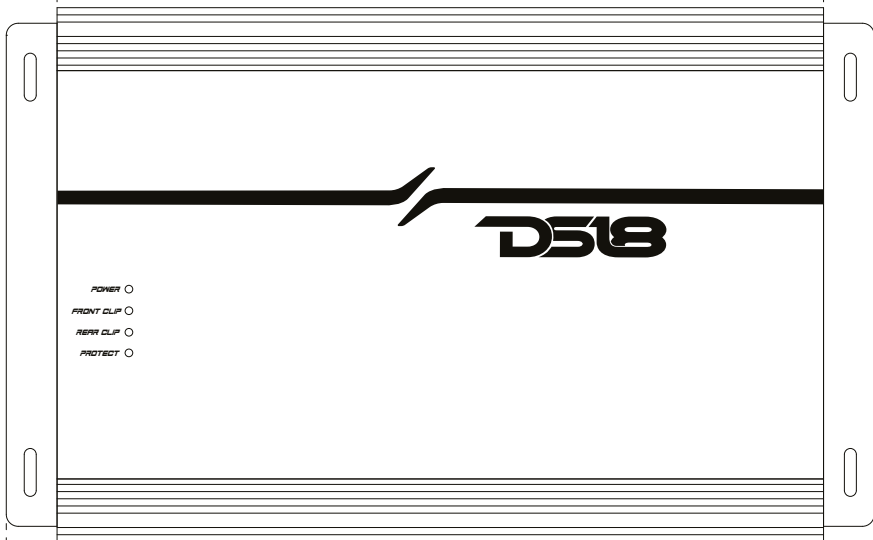

EXL-P800X4 : 11.5" / 292mm

EXL-P1200X4 : 14.25" / 362mm    EXL-P2000X4 : 17.4" / 442mm

## WARRANTY

Should your amplifier require service: Please consult with the dealer from which it was purchased, or contact DS18 CAR AUDIO Local Dealer. Do not attempt to return your amplifier directly to us without first calling for a Return Authorization Number. Units received without any accompanying Return Authorization Number will be processed slower. Additionally, you must include a copy of your purchase receipt from an authorized dealer for consideration of in-warranty service (The warranty is not transferable and will not apply to products purchased from unauthorized dealers).

This warranty does not cover the cost for removal and reinstallation of any kind. Additionally, shipping to DS18 is covered by the purchaser. This warranty is void and inapplicable if DS18 deems that the product was abused or misused; including but not limited to products that have been improperly-powered, causing thermal coil failure and/or mechanical failure, damage caused by accident, mishandling, improper installation, negligence, normal wear and tear, excessive water or heat damage, and freight damage. (The warranty is not transferable and will not apply to products purchased from unauthorized dealers.) DS18 is not responsible for any damages to a consumer's vehicle or person from a product failure. The warranty is void if DS18 deems the product was installed or used improperly. DS18 shall not be responsible for any incidental or consequential damages.

## GARANTÍA

*Si su amplificador requiere servicio: consulte con el distribuidor al que lo compró o póngase en contacto con el distribuidor local de DS18 CAR AUDIO. No intente devolvernos su amplificador directamente sin antes llamar para solicitar un número de autorización de devolución. Las unidades recibidas sin ningún número de autorización de devolución adjunto se procesarán más lentamente. Además, debe incluir una copia de su recibo de compra de un distribuidor autorizado para considerar el servicio dentro de la garantía (la garantía no es transferible y no se aplicará a los productos comprados a distribuidores no autorizados).*

*Esta garantía no cubre el costo de desinstalación y reinstalación de ningún tipo. Además, el envío a DS18 está a cargo del comprador. Esta garantía es nula e inaplicable si DS18 considera que el producto fue abusado o mal utilizado; incluyendo, productos que han sido alimentados incorrectamente, que causan fallas en la bobina térmica y / o fallas mecánicas, daños causados por accidente, mal manejo, instalación incorrecta, negligencia, desgaste normal, daño excesivo por agua o calor y daños en el transporte. (La garantía no es transferible y no se aplicará a productos comprados a distribuidores no autorizados). DS18 no es responsable de ningún daño al vehículo o persona de un consumidor debido a una falla del producto. La garantía es nula si DS18 considera que el producto se instaló o usó incorrectamente. DS18 no será responsable de ningún daño incidental o consecuente.*

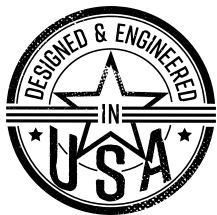

FOR MORE INFORMATION  
PLEASE VISIT  
[DS18.COM](http://DS18.COM)

*WE LIKE IT LOUD*

The DS18 logo, featuring the letters "DS18" in a bold, stylized, italicized sans-serif font. The "D" and "S" are connected, and the "18" is slightly separated. A registered trademark symbol (®) is located to the upper right of the "8".

**DS18<sup>®</sup>**